



Nas aulas de Educação Visual e Educação Tecnológica foi apresentado, aos alunos do 5ºano, o Programa de Educação Olímpica, assim como as dez modalidades em que Portugal já garantiu trinta e seis participações. Da mesma forma que os atletas continuam a trabalhar para deixarem os portugueses orgulhosos, os alunos foram desafiados a criar uma forma divertida de os apoiar, através da máscara de proteção individual.

Depois de cada um escolher a modalidade olímpica a apoiar, os alunos exploraram, através de vários desenhos/esboços, as características desse desporto, com o objetivo de apresentar um logotipo.

Finalizado o logotipo, os alunos realizaram o projeto/desenho técnico de um modelo de E.P.I.

As máscaras foram fotocopiadas, com o logotipo de cada um a preto e branco, e aplicadas as cores nacionais.

Os trabalhos enviados foram selecionados pela professora das disciplinas, tendo em conta a representação das dez modalidades apresentadas.

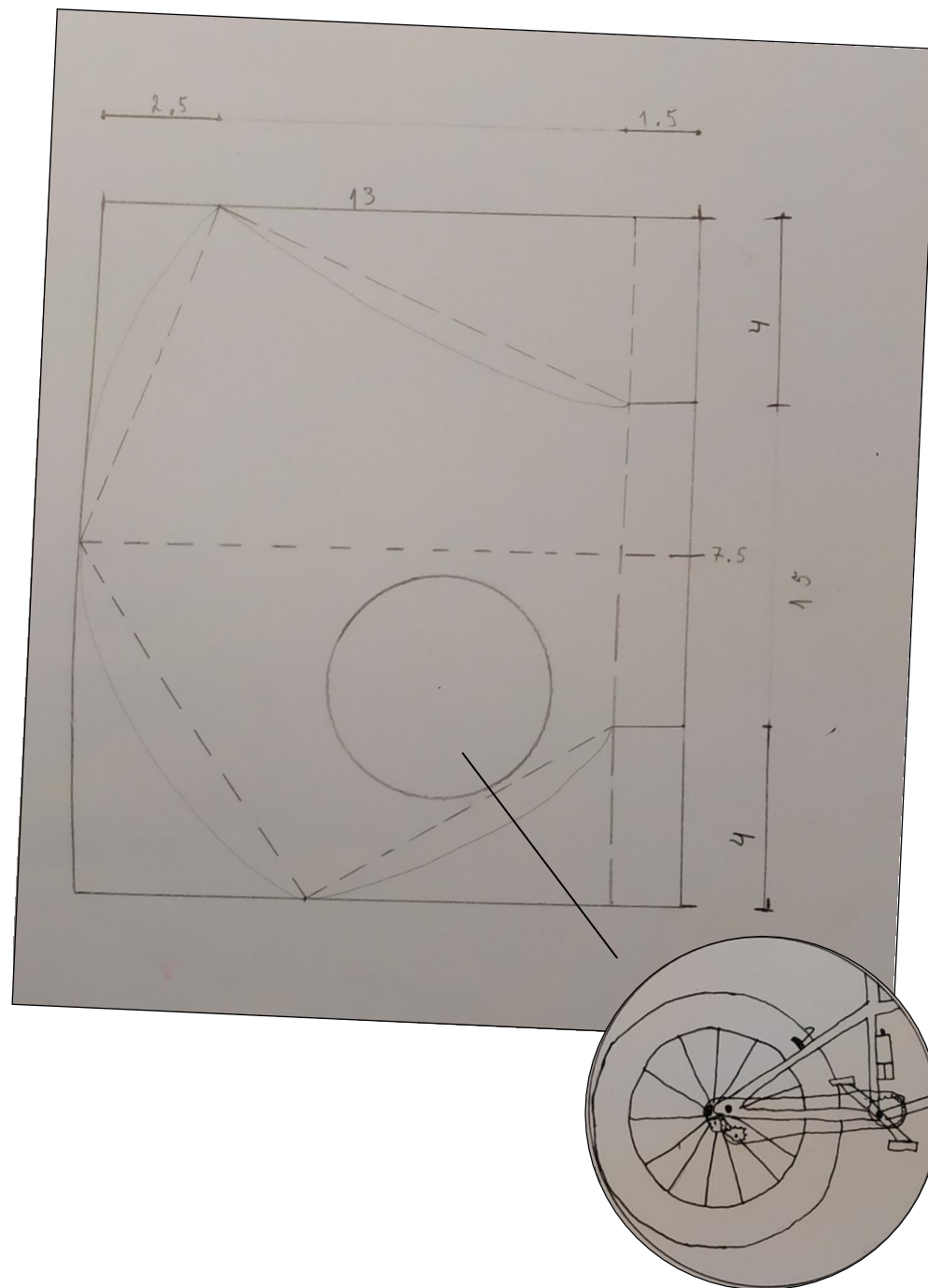

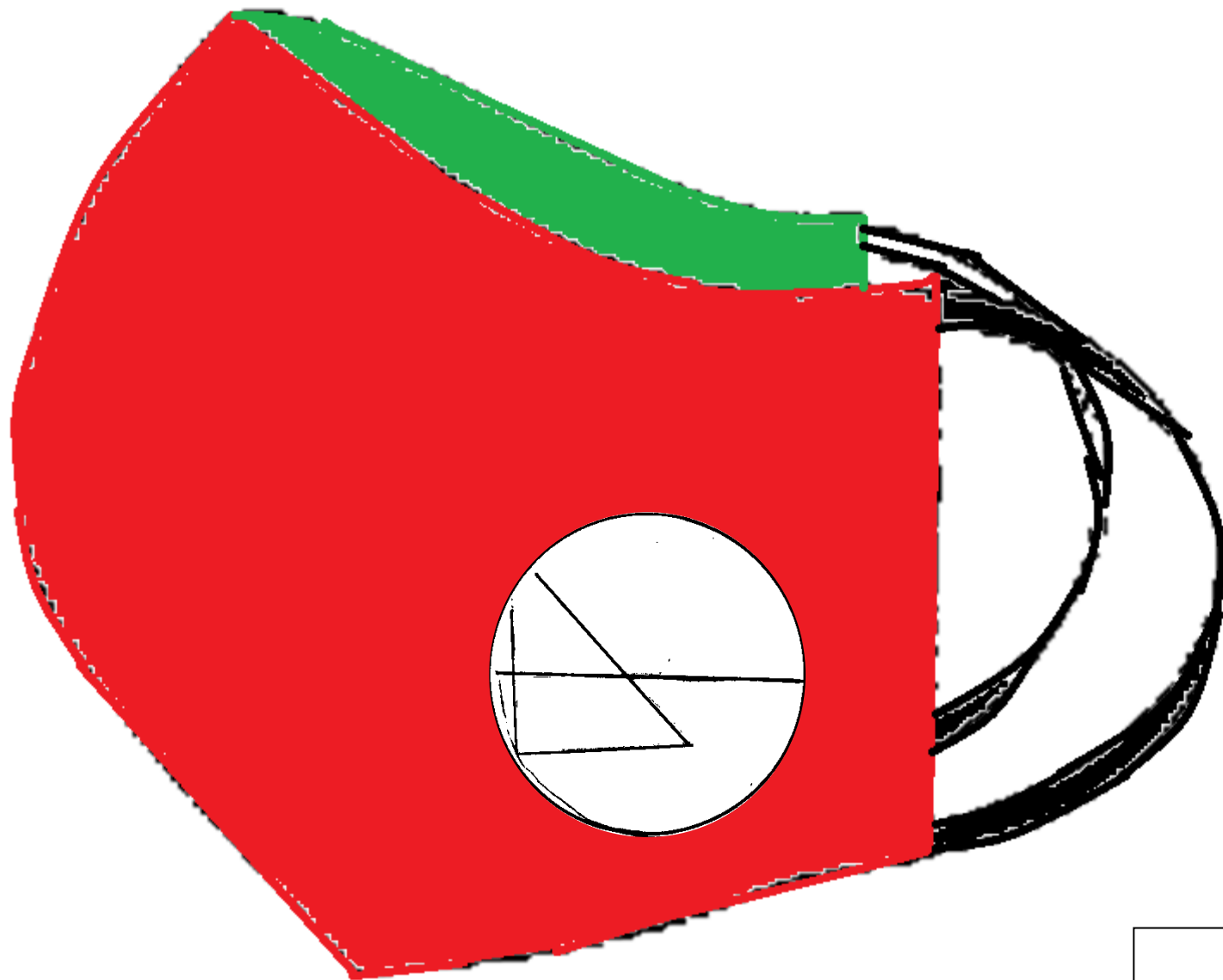

“VELA”

Rodrigo Falé 5ºA

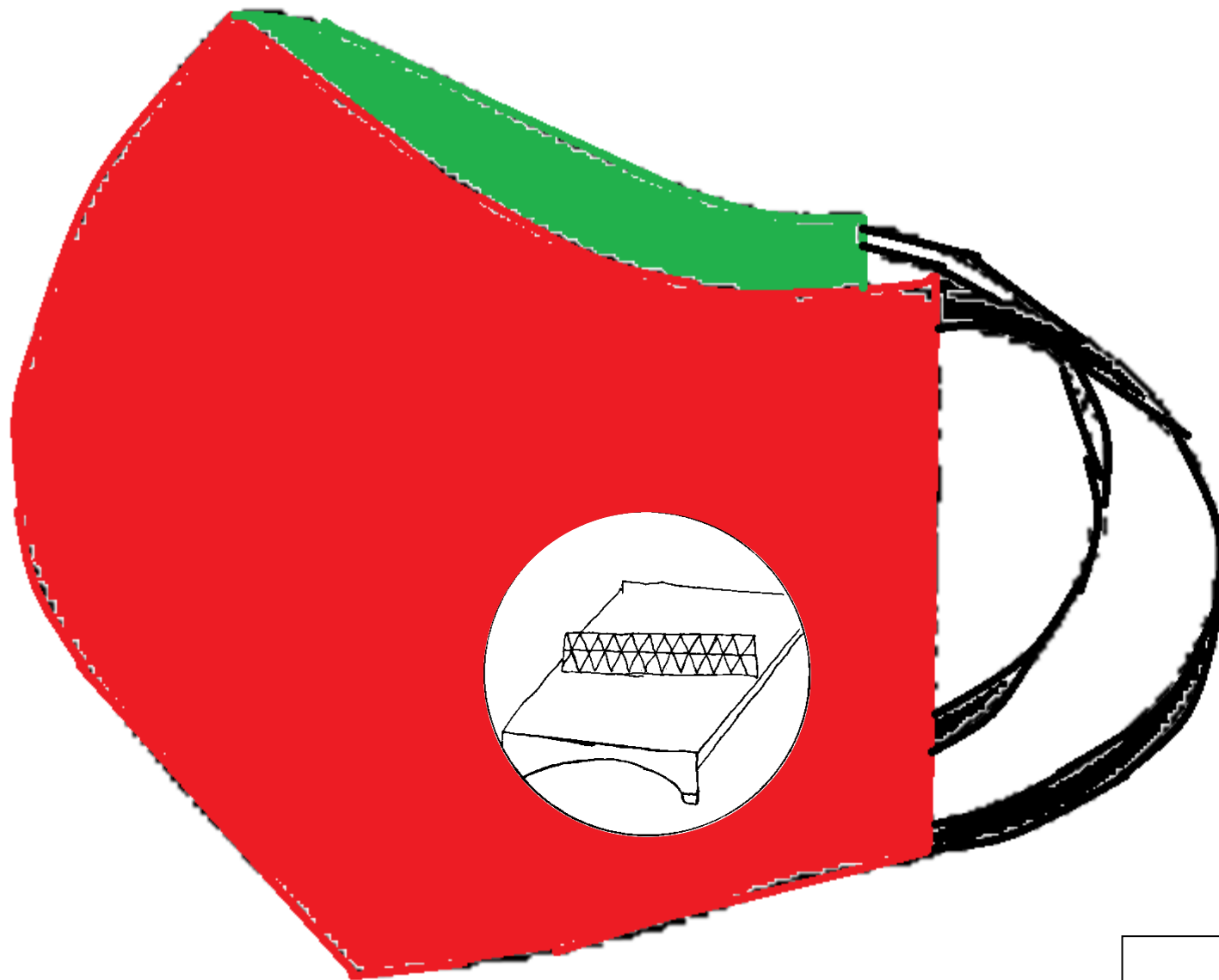

“TÉNIS DE MESA”

Gonçalo 5ºA

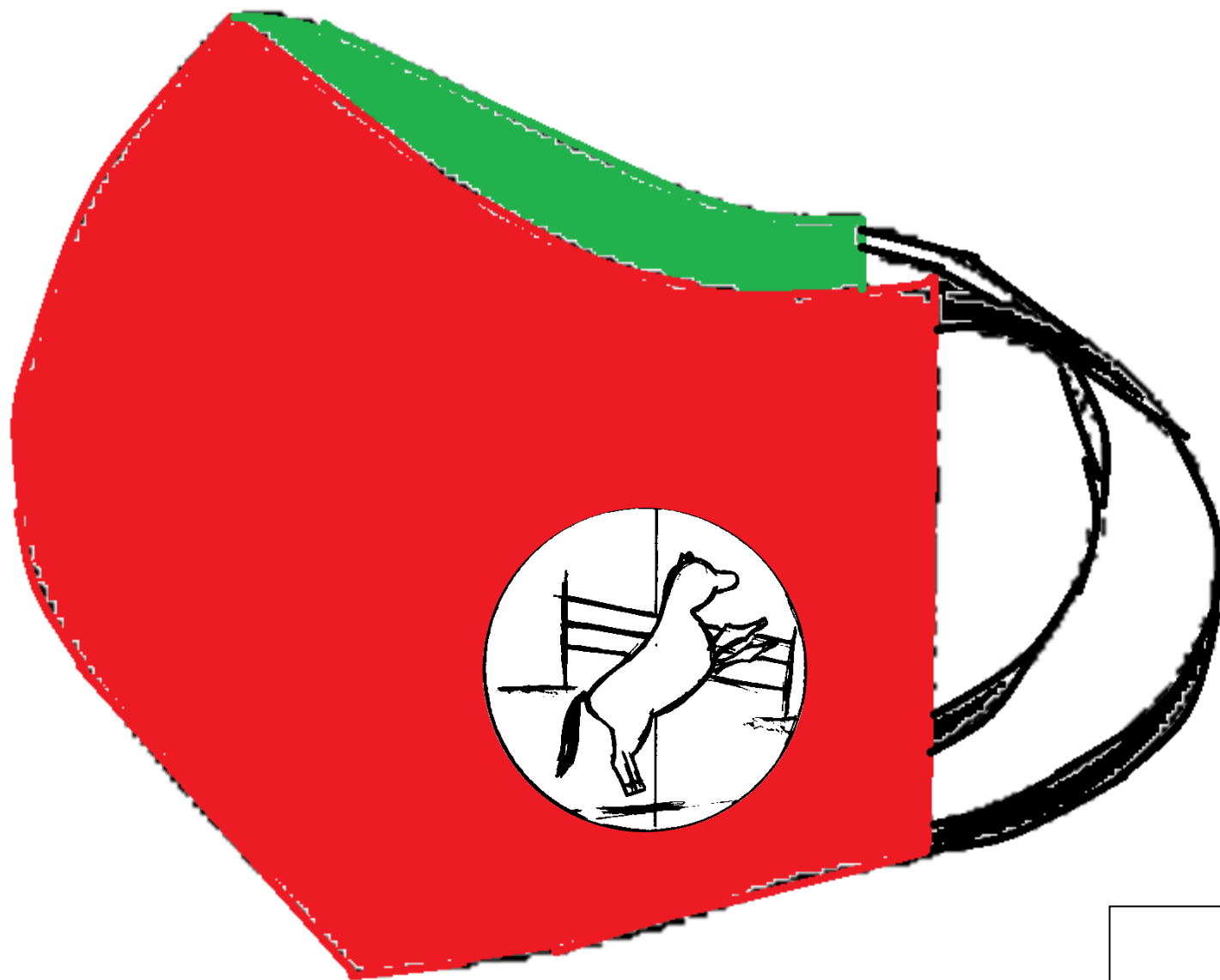

“EQUESTRE DE OBSTÁCULOS”

Beatriz 5ºA

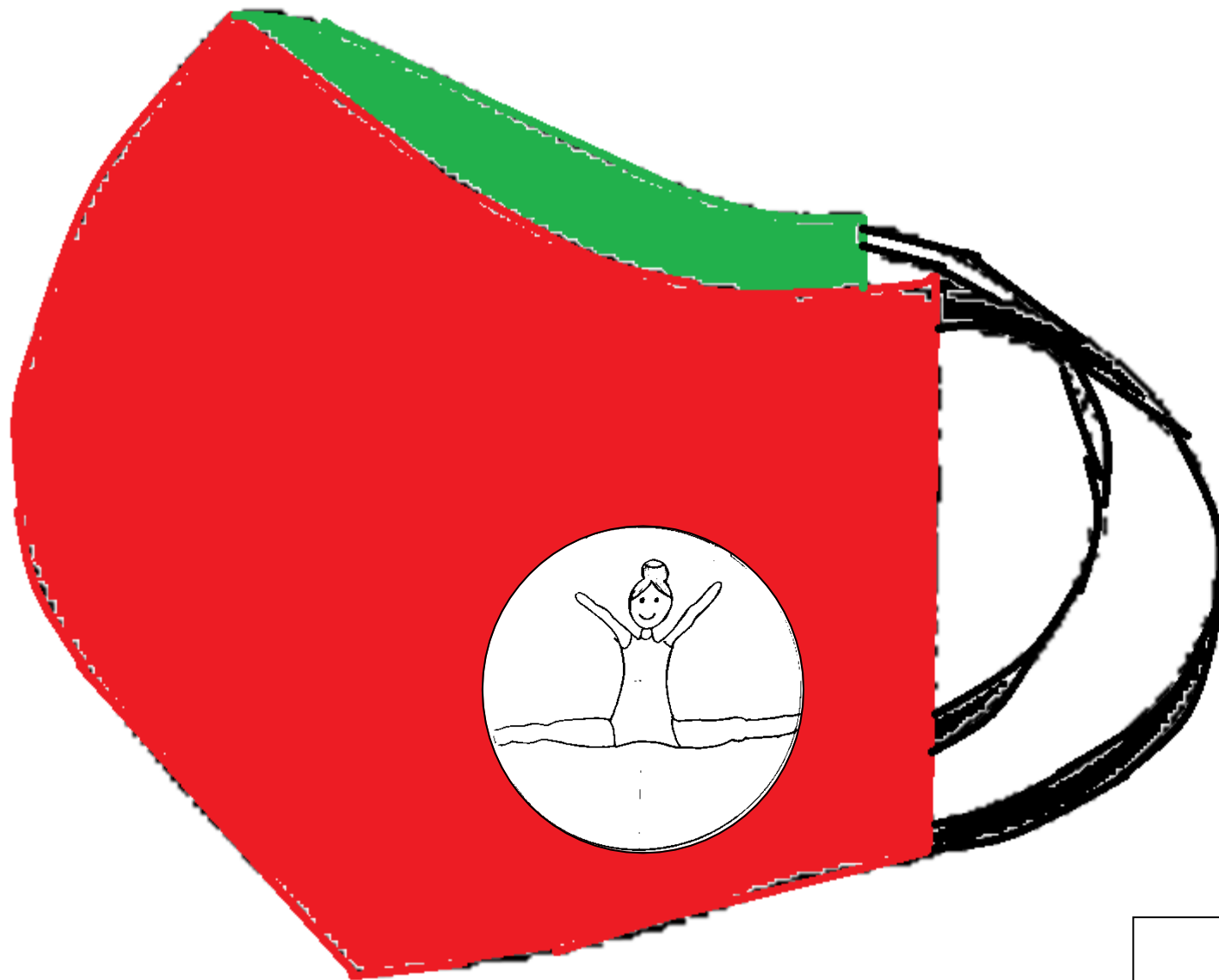

“GINÁSTICA”

Madalena 5ºA

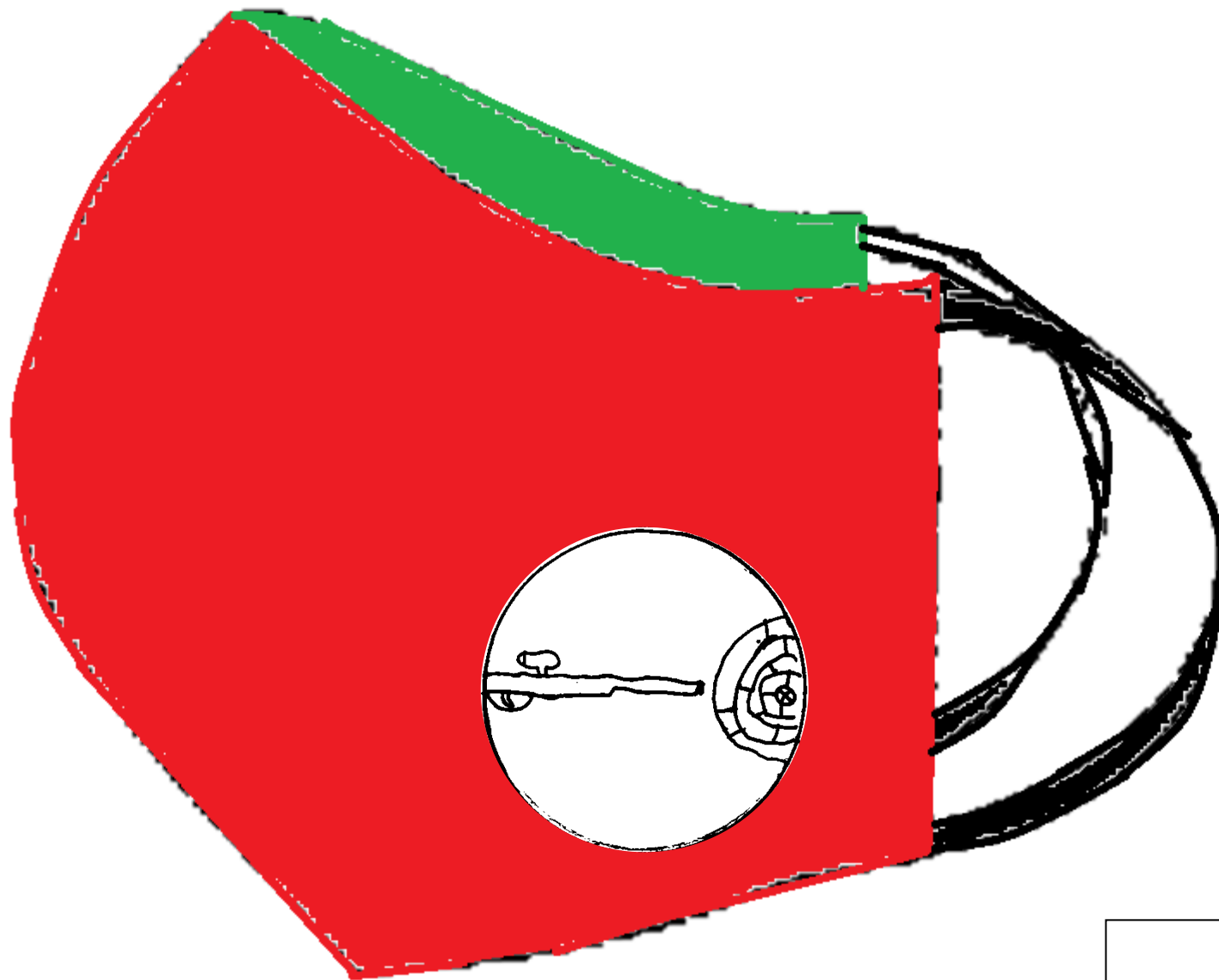

“TIRO COM ARMAS DE CAÇA”

Tiago 5ºA

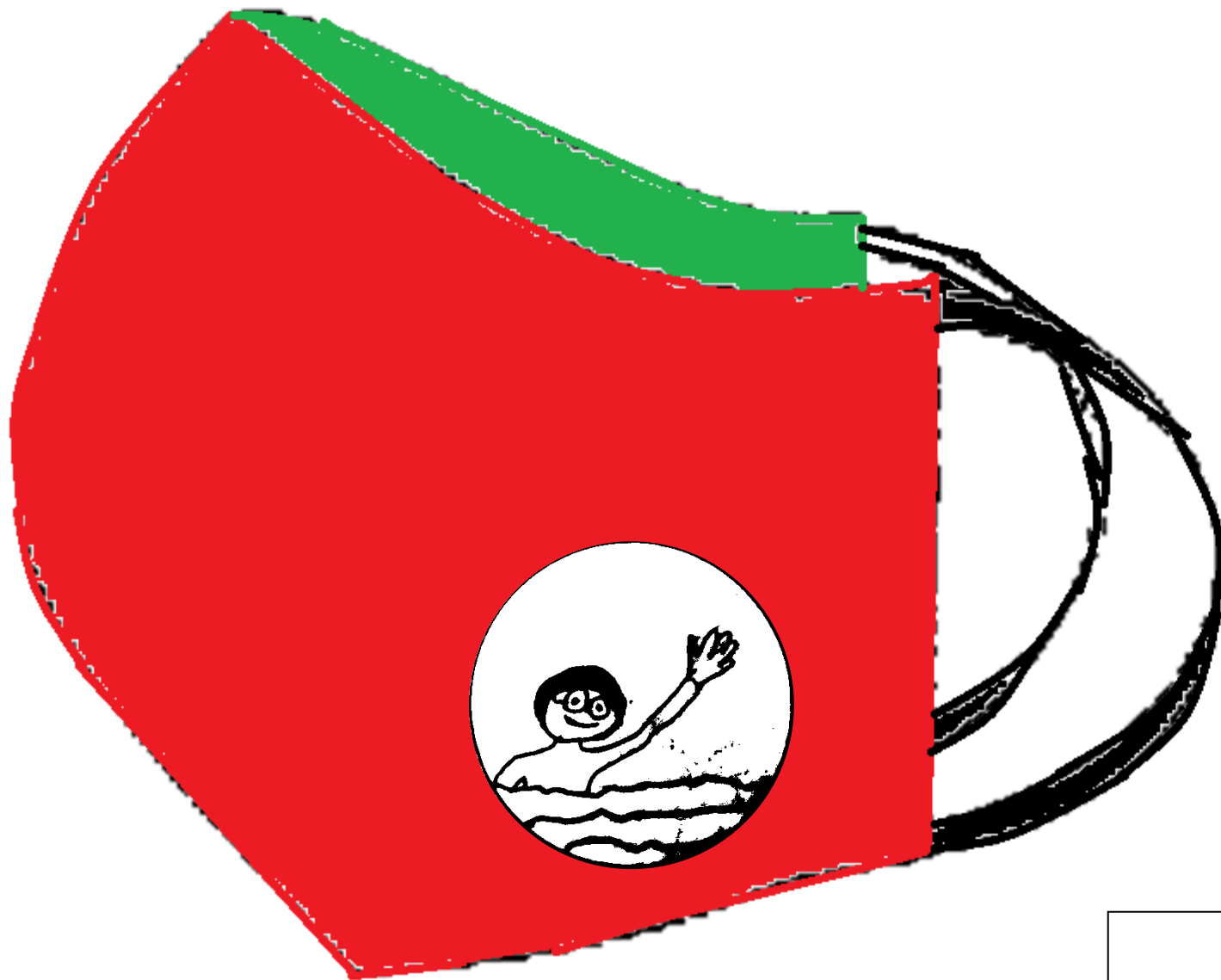

“NATAÇÃO”

Adélia 5ºB

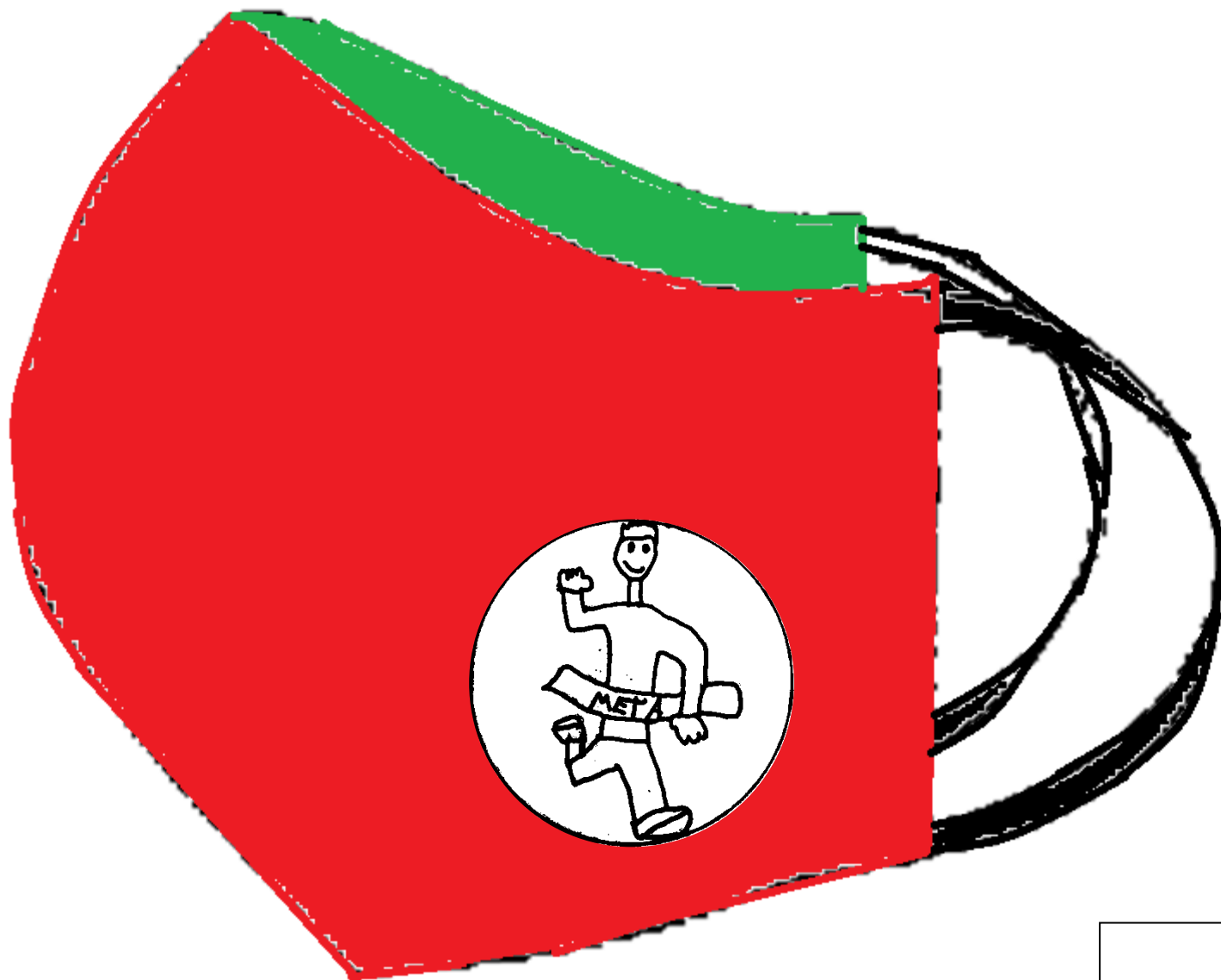

“ATLETISMO”

Afonso 5ºB



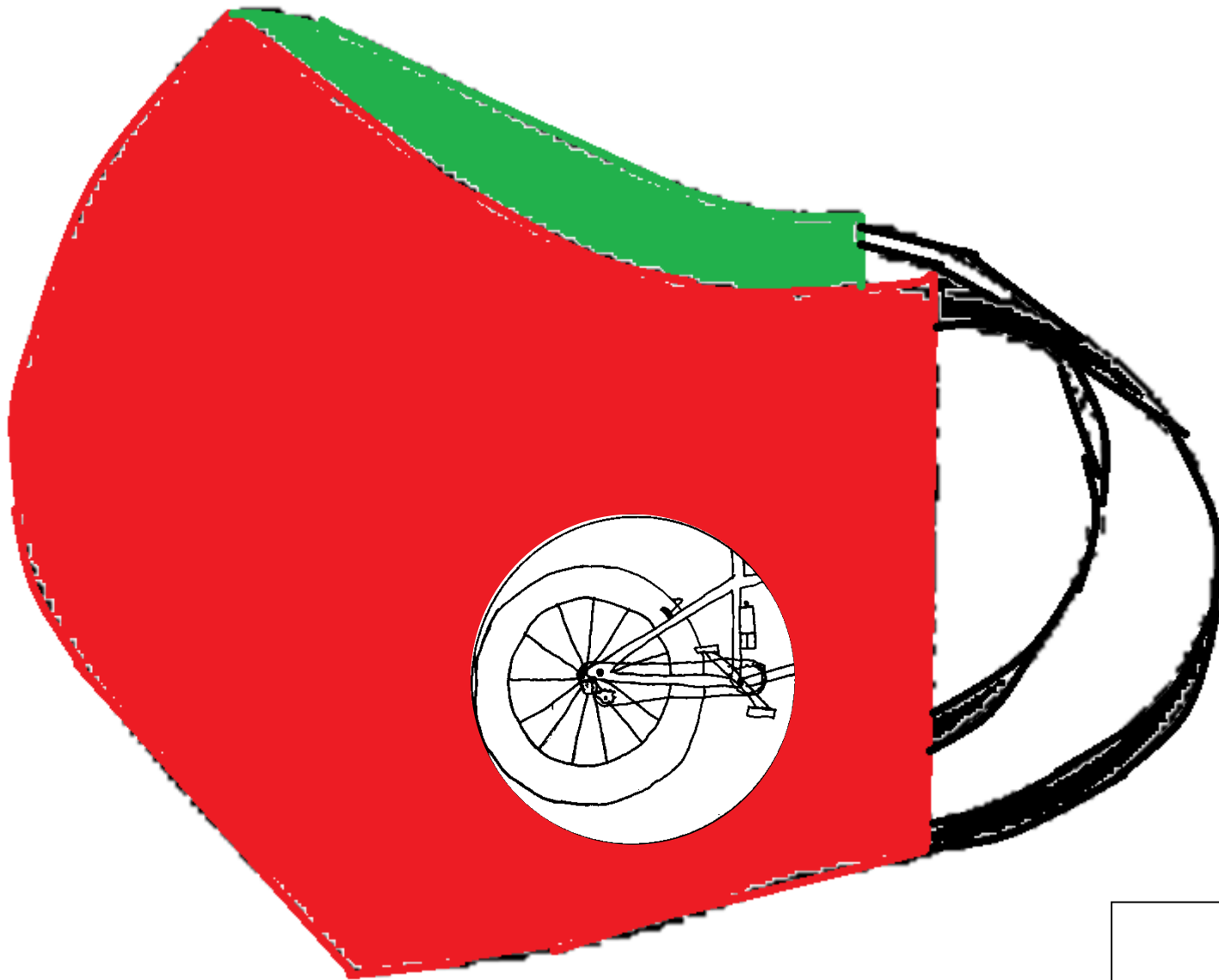

“CICLISMO”

Marco 5ºB

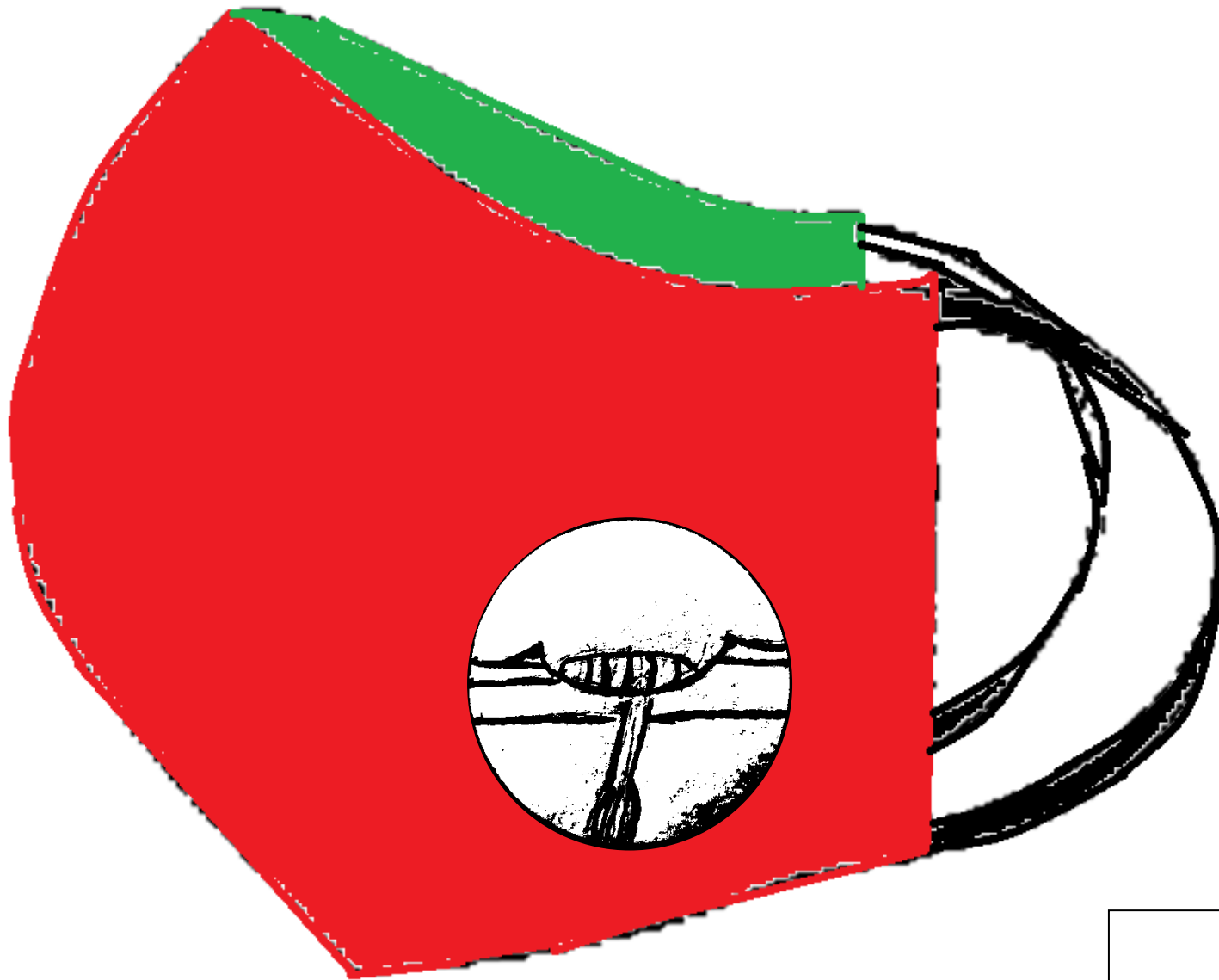

“CANOAGEM”

Samuel 5ºB

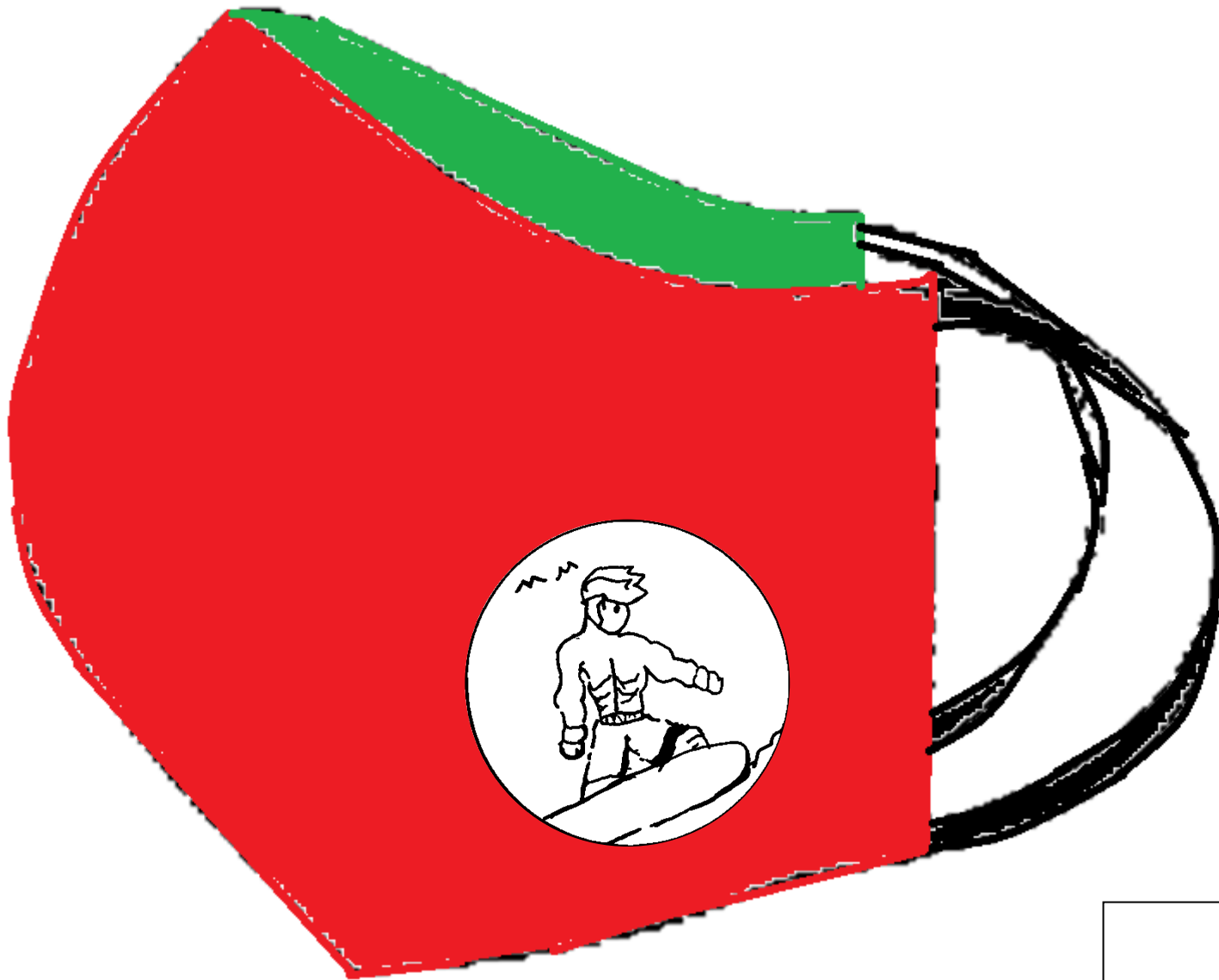

“SURF”

Thayron 5°C

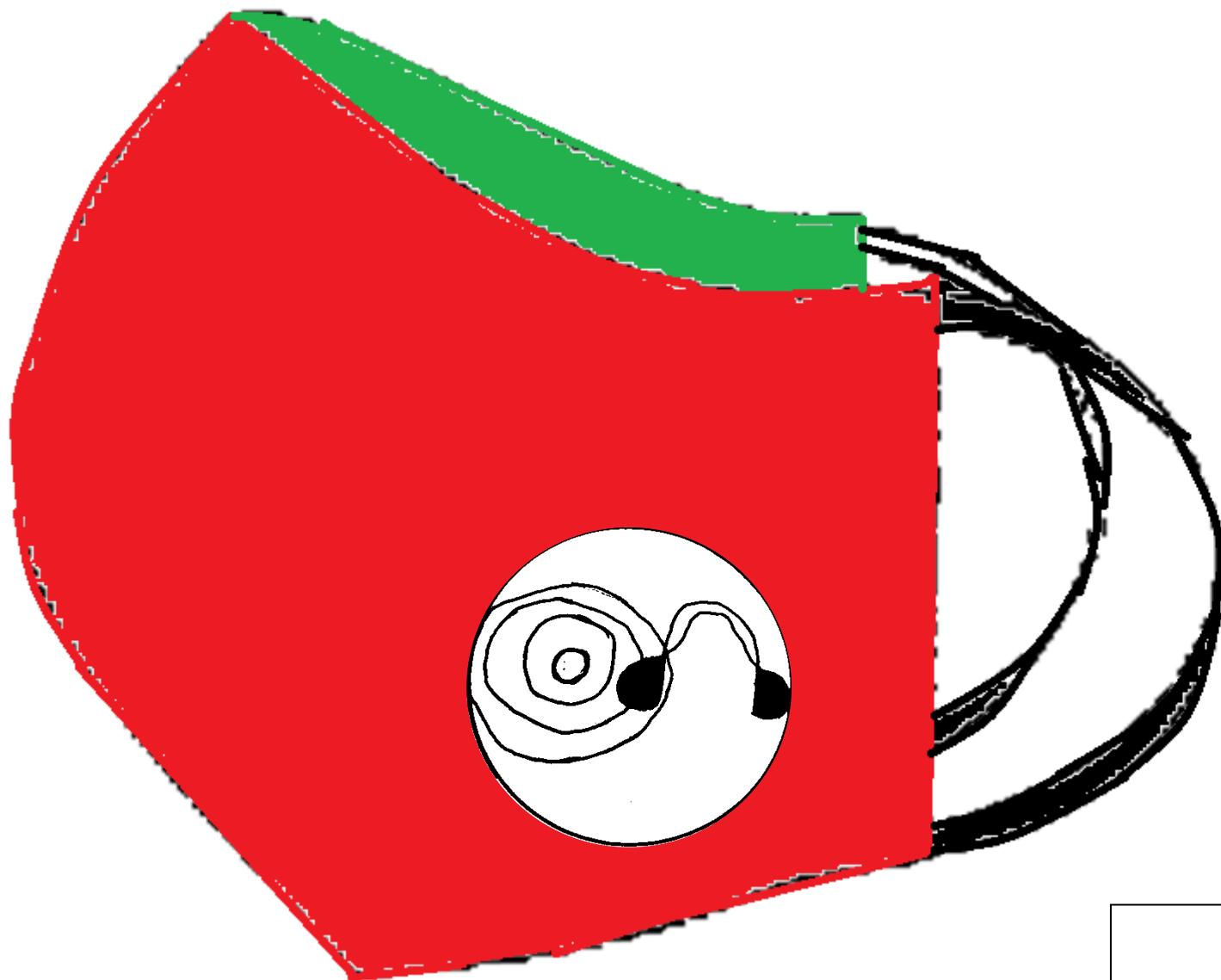

“TIRO COM ARMAS DE CAÇA”

Vando 5°C

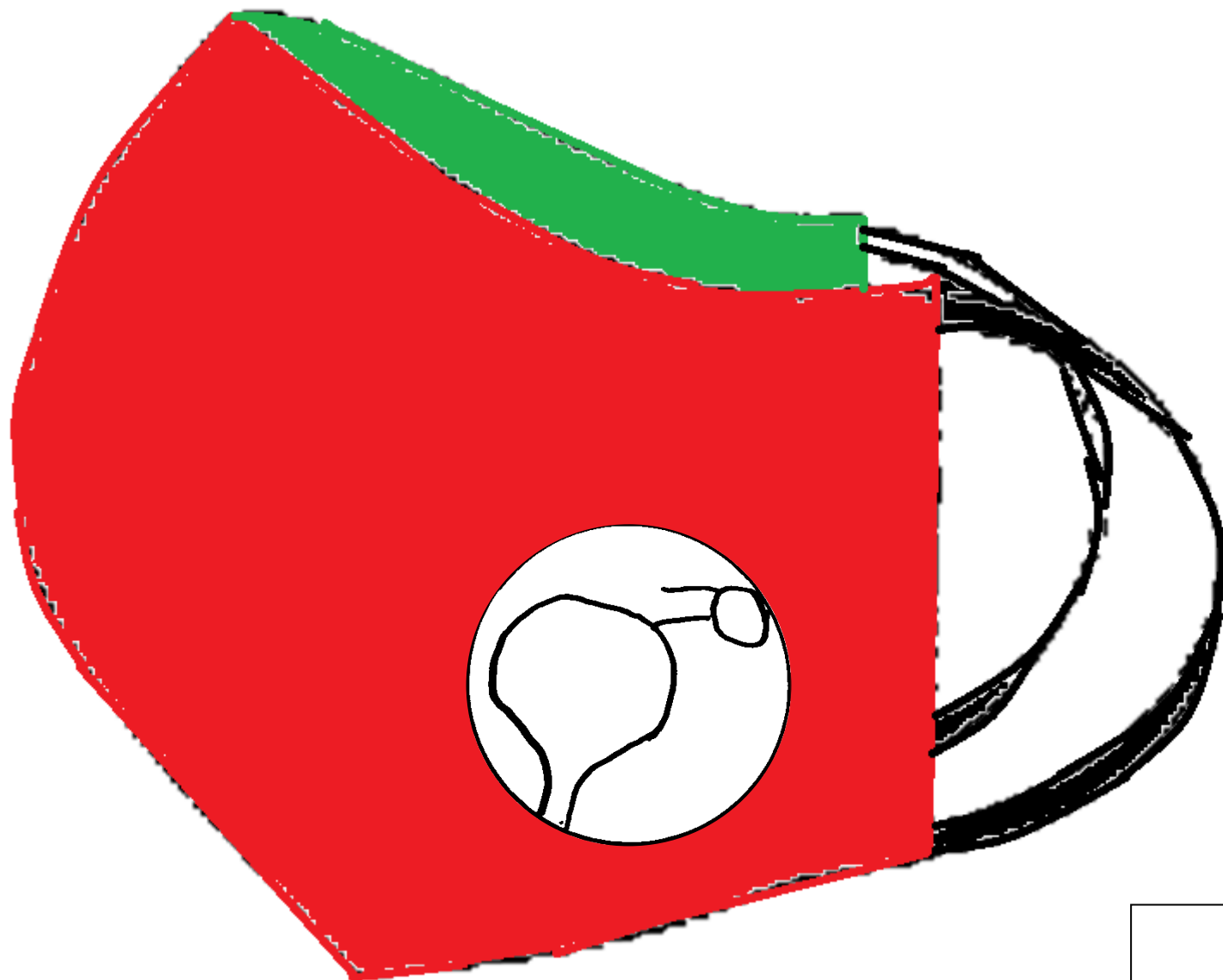

“TÉNIS DE MESA”

Gaspar 5°C